



# Produktionskreissägen

## Hightech in Serie

[www.kasto.com](http://www.kasto.com)



## Übersicht der KASTO Produktionskreissägen

Effizient und zuverlässig: KASTO-Kreissägen  
KASTO bietet Power-Kreissägemaschinen zur rationellen Verarbeitung von Stabmaterialien mit HSS- und HM-Werkzeugen für Qualitätsstähle, sowie schwer zerspanbare Werkstoffe wie Titan usw. für kleine und große Abschnittsmengen an.

Unsere Hochleistungs-Kreissägeautomaten für den kostengünstigen Großserieneinsatz zum Sägen von Stahl und NE-Metallen, wie Aluminium.

Die Integration unseres Roboterhandlungssystems KASTOsort an KASTO-Kreissägen ermöglicht automatisierte Produktionsprozesse.

Die plattformunabhängige Web-Applikation KASTOapp bietet Ihnen die Möglichkeit, sich einen Live-Statusüberblick über Ihre Sägemaschinen zu verschaffen.

### KASTOapp hat den Überblick

Live-Statusüberblick über Ihre Sägemaschine  
Für die Nutzung der KASTOapp ist keine Installation notwendig. Durch ihr Responsive Design passt sie sich flexibel an die Größe des jeweiligen Endgerätes an. Anwender können mithilfe eines Browsers per Smartphone, Tablet oder Computer jederzeit und

## Quickfinder für die richtige Maschinen-Baureihe

	KASTOflex	KASTOgripspeed	KASTOwa	KASTOspeed	KASTOvariospeed
<b>Seitenzahl</b>	4	10	12	14	22
Einzelchnitt vollautomatisch	■	■	□	□	■
Serienschnitt vollautomatisch	■	■	■	■	■
Anbindung an KASTOsort	□	■	■	■	■
Einsatz von KASTOapp	■	■	■	■	■
<b>Schnittart</b>					
90°-Schnitt	■	■	■	■	■
Gehrungsschnitt beidseitig	■	-	-	-	-
<b>Material</b>					
NE-Metalle + Kunststoffe	□	□	■	■	■
Baustähle	■	■	■	■	■
Werkzeugstähle	□	■	■	■	■
Rostfreie Stähle	□	■	■	■	■
Stähle für besonderen Einsatz	-	■	■	■	■

von überall den Status der Sägemaschinen abfragen, überwachen und im Bedarfsfall schnell reagieren.

Die übersichtlich und intuitiv aufgebaute KASTOapp liefert Benutzern auf einen Blick die wichtigsten Informationen zu allen Sägemaschinen, die mit der neuesten Steuerungsgeneration ausgestattet sind. Der Benutzer erhält genaue Auskünfte über alle relevanten Parameter während des Sägebetriebs. Weitere Informationen dazu finden Sie auch in unserer Broschüre „KASTO Smart Solutions“

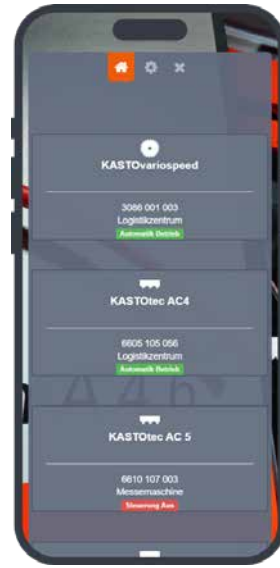

Maschinen- bzw. Statusübersicht



Schicht-/Tageshistorie



KASTOflex



KASTOgripspeed

KASTOspeed

KASTOvariospeed

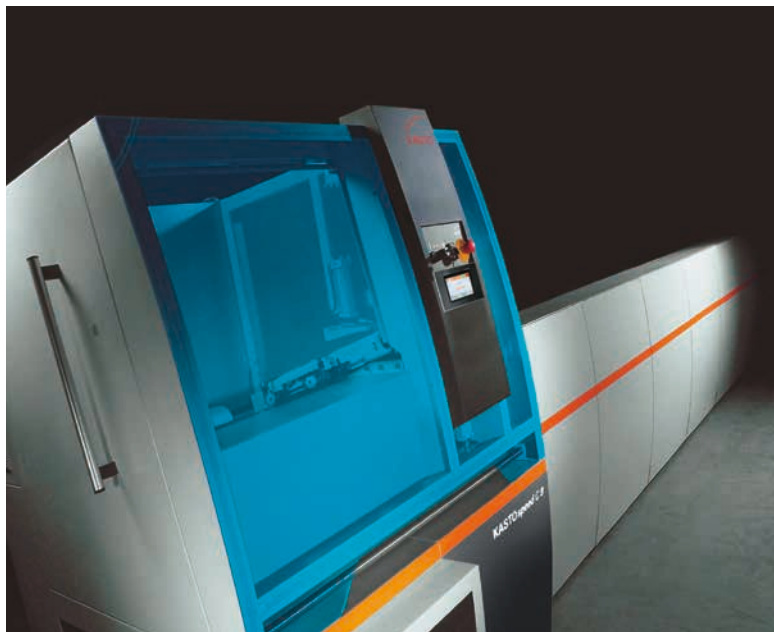



## KASTOflex

Universelle, halb- oder vollautomatische HSS-Kreissäge

Technische Daten		KASTOflex U	KASTOflex A	KASTOflex F
Schnittbereich, rund bei 90°	mm	150	150	150
Schnittbereich, vierkant bei 90°	mm	140 x 140	140 x 140	140 x 140
Schnittbereich, flach (H x B) bei 90°	mm	25 x 350	100 x 200	100 x 200
Schnittbereich, rund bei 45°	mm	145	145	145
Schnittbereich, vierkant bei 45°	mm	120 x 120	120 x 120	120 x 120
Schnittbereich, flach (H x B) bei 45°	mm	30 x 280	80 x 160	80 x 160
Schnittbereich, rund bei 60°	mm	140	115	115
Schnittbereich, vierkant bei 60°	mm	110 x 110	100 x 100	100 x 100
Schnittbereich, flach (H x B) bei 60°	mm	50 x 170	60 x 120	60 x 120
Im Automatikbetrieb, kürzeste Reststücklänge 90°	mm	-	35	35
Im Automatikbetrieb, kürzeste Reststücklänge 45°	mm	-	95	95
Kleinster zu sägender Durchmesser	mm	10	8	8
Gehrungsschwenkbereich		manuell +/- 90°	manuell +/- 60°	automatisch +/- 60°
Sägevorschub-Geschwindigkeitsbereich	mm / min	10 - 520	10 - 520	10 - 520
Materialvorschublänge Geradschnitt	mm	-	bis 2.030	bis 2.030
Materialvorschublänge Gehrungsschnitt	mm	-	bis 1.970	bis 1.970
Schnittgeschwindigkeit (stufenlos opt.)	m / min	10 - 60	10 - 60	10 - 60
Gesamtanschlusswert	kW	6 / 8	6 / 8	8
Leistung Sägemotor	kW	1,4 / 2,2 (opt. 4,0)	1,4 / 2,2 (opt. 4,0)	Frequenzbetrieb 4,0
Sägeblattgröße (Ø 350 mm opt.)	mm	Ø 400 bis 450	Ø 400 bis 450	Ø 400 bis 450
Länge x Breite x Höhe	mm	1.795 x 1.400 x 1.900	3.660 x 1.200 x 1.900	4.800 x 1.500 x 1.900
Materialauflagehöhe	mm	1.050	1.050	1.050
Gewicht	kg	1.350	2.500	2.700



## Vielseitig nutzbare Kreissägemaschine

### Für Werkstatt und Serienfertigung

Basis der Maschine ist die halbautomatische Version KASTOflex U. Mit ihrem nach links und rechts drehbaren, zentrierten Auflagetisch lassen sich Gehrungsschnitte im Bereich  $\pm 90^\circ$  ( $180^\circ$ -Schwenkbereich) sehr schnell und winkelgenau einstellen. Eine weitere Besonderheit ist das von unten nach oben bewegte Sägeblatt. Dieses wird über ein präzises, vierstufiges Sägegetriebe, dessen schräg verzahnte, gehärtet und geschliffene Zahnräder im Ölbad laufen, wahlweise von einem polumschaltbaren (Schnittgeschwindigkeiten 12 bis 24 m/min) oder einem frequenzgeregeltem Drehstrommotor (10 bis 60 m/min; 4kW) angetrieben. In Verbindung mit dem feinfühlig einstellbaren Vertikalspannstock lassen sich auf diese Weise sowohl Vollmaterial als auch Rohre und Profile problemlos und genau zuschneiden.

Der drehbare Auflagetisch ist mit einem präzisen 4-Punkt-Komplettwälzlager ausgestattet. Die Schwenkachse des Sägegetriebes ist über Kegellager vorgespannt. Zum Einsatz kommen Vollstahl- oder Segment-Sägeblätter von 350 bis 450 mm Durchmesser.

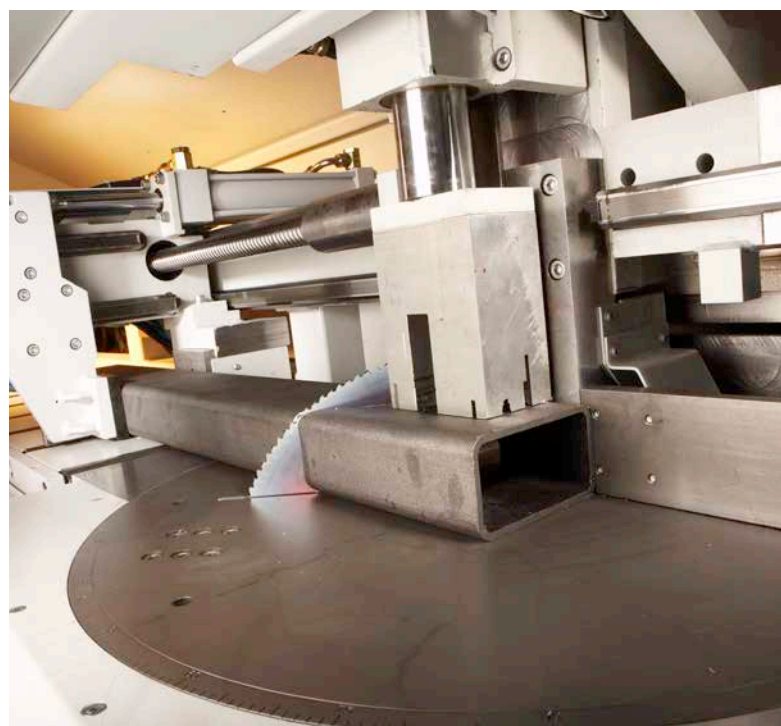

# KASTOflex U

Von Schnitt zu Schnitt ein Alleskönner



Universell, präzise und schnell: die halbautomatische Kreissägemaschine für hohe Leistungsansprüche in Werkstatt und Betrieb, zum Sägen von Profilen, Rohren und Vollmaterial, sowohl im 90° als auch im beidseitigen Gehrungsschnitt.

Schnelles Spannen des Werkstückes über Taster mit hydraulischem Lang-Kurzhub-Vertikalspannstock. Schwenkbereich des Drehtisches 180°, Winkeleinrichtung manuell über Nonius, leichtes Drehen durch Vier-Punkt-Komplettwälzlagerung. Festanschläge für 90° und 45° rechts / links, weitere Anschläge auf Anfrage möglich.

Hydraulisch stufenlos geregelter Konstantsägevorschub. Kein Sägeblattwechsel, keine Rüstzeiten im Mischbetrieb Profil-/Vollmaterial. Einfache elektronische Schnittweg-Begrenzung im „Teach in“-Verfahren.

Direktantrieb mittels polumschaltbarem Drehstrommotor, vierstufiges, schrägverzahntes Stirnradgetriebe mit im Ölbad laufenden gehärteten und geschliffenen Zahnrädern, auf Wunsch stufenlose Schnittgeschwindigkeit, frequenzgeregelt (Option).

Technische Daten		KASTOflex U
Schnittbereich bei 90° (rund, vierkant, flach)	mm	150 / 140 x 140 / 350 x 25
Schnittbereich, bei 45° (rund, vierkant, flach)	mm	145 / 120 x 120 / 280 x 30
Schnittbereich, bei 60° (rund, vierkant, flach)	mm	140 / 110 x 110 / 170 x 50
Gesamtanschlusswert	kW	6 / 8
Leistung Sägemotor	kW	1,4 / 2,2 (opt. 4,0)
Sägeblattgröße (Ø 350 mm opt.)	mm	Ø 400 bis 450
Länge x Breite x Höhe	mm	1.795 x 1.400 x 1.900

## KASTOflex A.

Ob Einzelschnitte oder Serienschnitte, schnell und flexibel



Universell und wirtschaftlich, der Kreissägeautomat für Einzel- und Serienschnitte.

Die ergonomische Arbeitshöhe und die gute Zugänglichkeit auf Grund der weit zu öffnenden Vollverkleidung ermöglichen ein leichtes Arbeiten beim flexiblen Einzelschnitt. Sicherheit durch Vollverkleidung mit sehr guter Einsicht in den Arbeitsbereich im Automatikbetrieb. Wenig Nachfassen bei langen Abschnitten ermöglicht der Materialvorschub bis zu 2.000 mm pro Hub. Exakte Abschnittlängen garantiert der über Kugelrollspindel angetriebene und linear geführte, stabile Materialvorschub.

Der beidseitig öffnende Materialvorschubspannstock gewährt einen berührungsfreien Rückhub beim Nachfassen der nächsten Abschnittlänge. Eine minimale Reststücklänge von 35 mm im 90°-Schnitt und nur 95 mm bei 45°-Gehungsschnitten reduziert den Materialverbrauch im automatischen Betrieb. Das zentral angeordnete Bedienpult mit der KASTO-Sägemaschinensteuerung ermöglicht eine einfache Auftrags-eingabe.

Technische Daten		KASTOflex A
Schnittbereich bei 90° (rund, vierkant, flach)	mm	150 / 140 x 140 / 200 x 100
Schnittbereich, bei 45° (rund, vierkant, flach)	mm	145 / 120 x 120 / 160 x 80
Schnittbereich, bei 60° (rund, vierkant, flach)	mm	115 / 100 x 100 / 120 x 60
Gesamtanschlusswert	kW	6 / 8
Leistung Sägemotor	kW	1,4 / 2,2 (opt. 4,0)
Sägeblattgröße (Ø 350 mm opt.)	mm	Ø 400 bis 450
Länge x Breite x Höhe	mm	3.660 x 1.200 x 1.900



## KASTOflex F

Flexible, vollautomatische Gehrungskreissägemaschine.

**Es geht auch mannlos.** Für den vollautomatischen 90°- und Gehrungsabschnitt. Rationell und wirtschaftlich von der Rollenbahn oder aus dem Magazin bis in den Abschnittbehälter. Unabhängig von der Abschnittstückzahl können die Sägeaufträge nach Materialvorlage mannlos abgearbeitet werden.

Für die Materialversorgung stehen optional Zufuhrrollenbahnen und je nach Anforderung unterschiedliche Magazine zur Verfügung. Weitere Möglichkeiten der mannlosen Materialversorgung bestehen bei einer direkten Integration in ein KASTOcenter (Kombination Säge und Lager). Die Abschnitte werden getrennt von den Anschnitten, Zwischenstücken und Rest-

stücken und können optional je nach Bedarf sortiert in verschiedene Behälter gekippt oder gezielt gestapelt werden. Einfache Auftragsprogrammierung der KASTO-Sägemaschinensteuerung durch die grafische Darstellung der Zuschnittgeometrie und der berechneten Materialmenge pro Auftrag. Die Sägeparameter und der Schnittweg werden den speicherbaren Materialstammdaten im Materialspeicher automatisch zugeordnet.

Technische Daten		KASTOflex F
Schnittbereich bei 90° (rund, vierkant, flach)	mm	150 / 140 x 140 / 200 x 100
Schnittbereich, bei 45° (rund, vierkant, flach)	mm	145 / 120 x 120 / 160 x 80
Schnittbereich, bei 60° (rund, vierkant, flach)	mm	115 / 100 x 100 / 120 x 60
Gesamtanschlusswert	kW	6 / 8
Leistung Sägemotor	kW	1,4 / 2,2 (opt. 4,0)
Sägeblattgröße (Ø 350 mm opt.)	mm	Ø 400 bis 450
Länge x Breite x Höhe	mm	4.800 x 1.500 x 1.900

## Alle Vorteile auf einen Blick:

- Unabhängig von der Abschnittstückzahl können die Sägeaufträge nach Materialvorlage mannos abgearbeitet werden (KASTOflex A und F)
- Einfache Auftragsprogrammierung der KASTO-Sägemaschinensteuerung *ProControl* durch die grafische Darstellung der Zuschnittgeometrie (KASTOflex A und F)
- Flexibilität mit höchster Effizienz bei Serienschritten



Großzügiger Zugang für einfachen Sägeblattwechsel



KASTOflex A: Vertikalspannstock und Materialvorschubeinheit



Spannstock für Materialvorschub an der KASTOflex A und KASTOflex F



Abschnittsortier-Plattenband für die KASTOflex F

Universalmagazin für KASTOflex F mit Rücklagerpolder

Steuerung der KASTOflex F, die KASTO *ProControl*: Auftragseingabe mit geometrischer Darstellung des Gehrungsschnittes

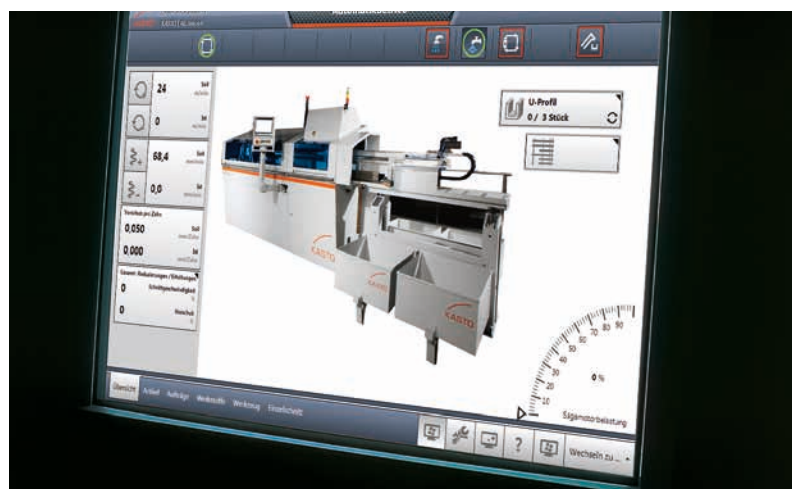
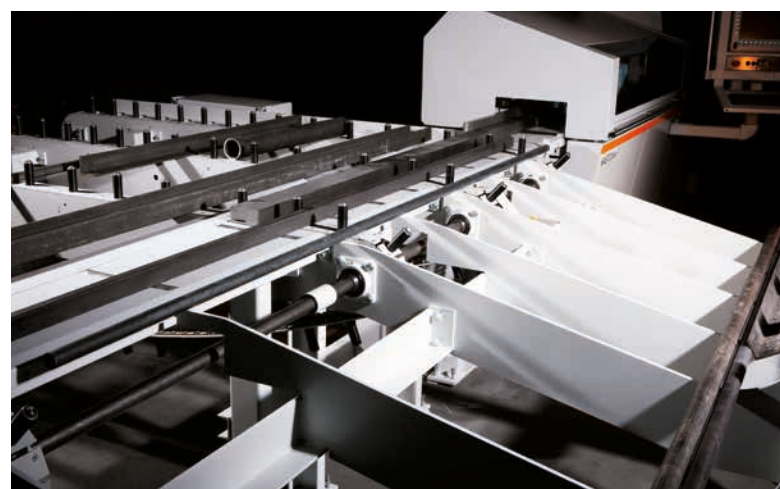



## KASTOgripspeed C 10

Hochleistungs-Kreissägeautomat mit Vorschubzangen-Technologie und Touch Screen-Programmierung

Zum schnellen Sägen von genauen Abschnitten in Großserien aus Stahl mit Zugfestigkeiten bis  $1.400 \text{ N/mm}^2$ .

Die Dünnschnitt-Technologie hat den Vorteil, dass sich auch dünne oder dünnwandige Materialien flexibel und effizient sägen lassen, wodurch die Anwendungs- und Nutzungs-Möglichkeiten der KASTOgripspeed steigen. Die stufenlos einstellbare

Werkstückspannung leistet hier wertvolle Unterstützung. Im Bereich von 2.000 bis 12.500 N Spannkraft ist auch das sichere Fixieren und Spannen etwa von dünnwandigen Rohren/Profilen möglich.

Technische Daten		KASTOgripspeed C 10	
Schnittbereich, rund	mm	15 – 100	
Schnittbereich, vierkant	mm	15 – 80	
Sägeblattdurchmesser	mm	360	
Schnittbreite	mm	2,5	
Sägeblattantrieb	kW	11	
Schnittgeschwindigkeit	m/min	17 – 175	
Vorschubgeschwindigkeit	m/min	10 – 4.000	
Materialvorschublänge einfach	mm	500	
Kürzeste Abschnittlänge	mm	8	
Mehrfachvorschub	mm	bis 9.999	
Kürzeste Reststücklänge	mm	75	

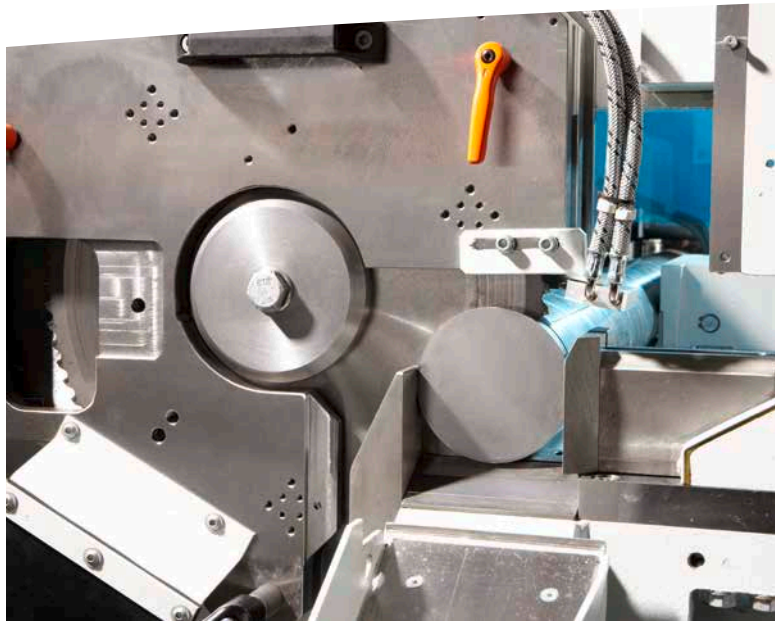

Sägeblatt mit Führung und Spannung



Sägeeinheit

Touch Screen KASTO ProControl

Ladescheiben

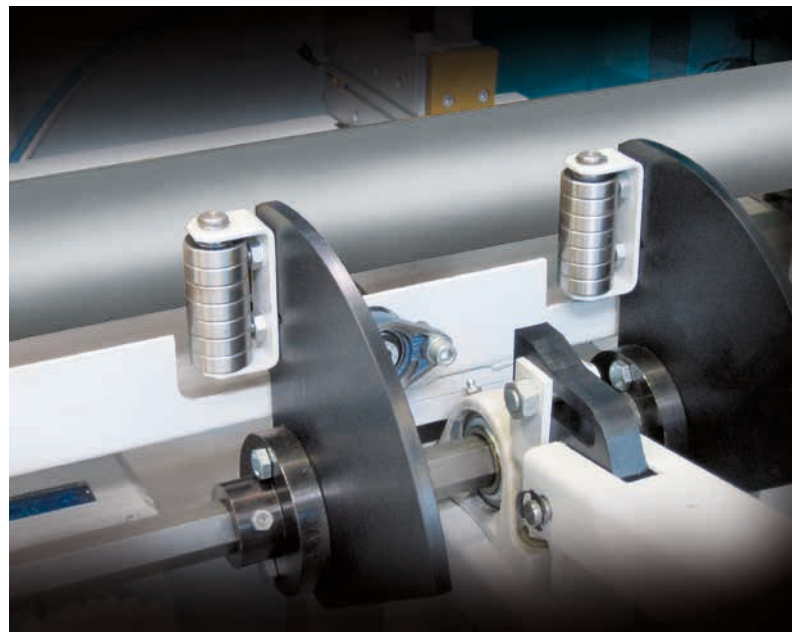
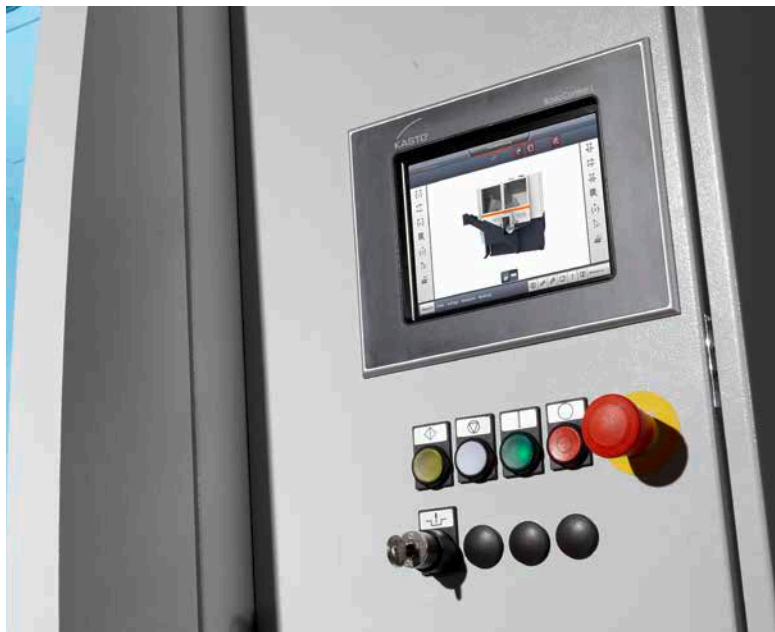



## KASTOwa

Kreissägeautomat zum schnellen Sägen von genauen Abschnitten in Großserien

Sägen in Großserien, schnell und kostengünstig. **KASTOwa M:** Kreissägeautomat zum Sägen von genauen Abschnitten aus Messing, Kupfer und Aluminium mit hartmetallbestückten und HSS-Sägeblättern.

Die einmalige Anordnung des Sägegetriebes und die Vierpunkt-Werkstückspannung garantieren kürzesten Sägehub. Schneller Stangennachschub und hydraulisch gedämpfter Abschnittmessanschlag sowie schnelles Takten gewährleisten eine hohe Ausbringung von präzisen Abschnitten und hohe Verfügbarkeit. Für

Stangen- und Abschnittshandling stehen verschiedene Optionen und die Verkettung mit Bearbeitungsmaschinen zur Verfügung.

**KASTOwa C:** Kreissägeautomat zum schnellen Sägen von genauen Abschnitten in Großserien aus Stahl mit Zugfestigkeiten bis  $1.400 \text{ N/mm}^2$ , auch hochlegiert mit Hartmetall-Einweg-Sägeblättern, 2 mm Schnittbreite. Auch geeignet zum Sägen mit HSS-Vollstahl-Sägeblättern, beschichtet, mit max. 3 mm Schnittbreite, z. B. von Stahlrohren.

Technische Daten		KASTOwa C 7	KASTOwa M 9
Werkstoff		Stahl	NE-Metalle
Sägeblatttyp		Hartmetall bestückt	HSS-Vollstahl / Hartmetall bestückt
Sägeblattdurchmesser	mm	250 / 285	250 / 285 / 315
<b>Schnittbereich</b>			
rund	mm	15 - 70	15 - 90
vierkant	mm	15 - 60	15 - 80
flach	mm	15 x 15 - 70 x 60	15 x 15 - 120 x 75
Schnittgeschwindigkeit	m/min	40 - 160	40 - 160
Sägeblattantrieb	kW	5,5	15
Min. Reststücklänge	mm	65	65

(weitere Schnittgeschwindigkeitsbereiche und Sägeblatt-Antriebsmotoren, auch frequenzgeregelt, auf Anfrage)

## Späneentsorgung und Umweltschutz

Für die Entsorgung der beim Sägen anfallenden Späne stehen robuste Späneförderer sowie leistungsstarke Absaugeinrichtungen in verschiedenen Ausführungen zur Verfügung.

Zur Reduzierung der Luftemissionswerte kommen z. B. elektrostatische Luftfilter zum Einsatz.



Hartmetall-Einweg-Sägeblätter



Maschinensteuerung mit Technologieeingabe über Touch-Screen

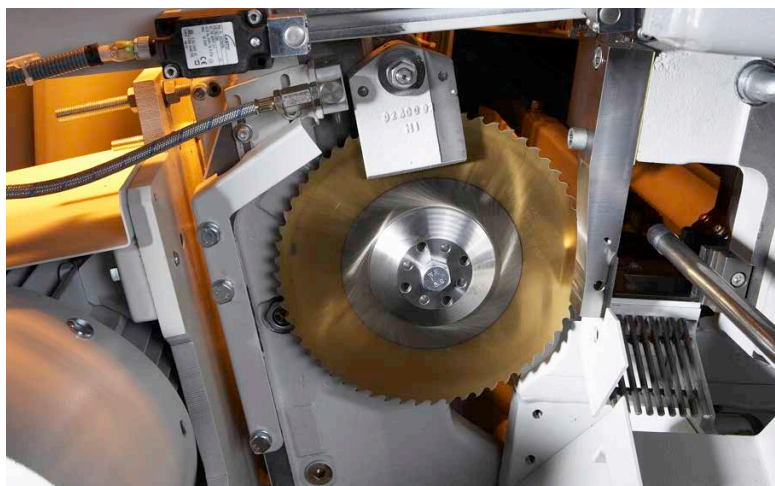

HSS-Vollstahl-Sägeblätter zum Sägen von NE-Metallen und Messansschlag



Ladetisch (Grundausrüstung)

Bundlader mit Material in Lageposition

Flachmagazin für Rechteck- und Sonderprofile





## KASTOspeed

Hochleistungs-Kreissäge-Automaten für den kostengünstigen Großserieneinsatz zum Sägen von Stahl und NE-Metallen

Technische Daten		<i>C 9</i>	<i>M 9</i>	<i>C 15</i>	<i>M 15</i>
Werkstoff		Stahl	NE-Metalle	Stahl	NE-Metalle
Sägeblatttyp		HM-bestückt	HM-bestückt / HSS-Vollst.	HM-bestückt	HM-bestückt / HSS-Vollst.
Sägeblattdurchmesser	mm	250 / 285 / 315	250 / 285 / 315	360 / 425 / 460	360 / 425 / 460
Schnittbreite	mm	2,0 / 2,0 / 2,5	bis 3,5	2,6 bzw. 2,7	2,6 bzw. 2,7
<b>Schnittbereiche</b>					
rund	mm	15 - 90	15 - 90	20 - 153	20 - 153
vierkant	mm	15 - 80	15 - 80	20 - 135	20 - 135
rechteck (HxB)	mm	15x15 - 85x80	15x15 - 120x75	20x 20 - 155x135	20x 20 - 155x135
kürz. Reststücklänge	mm	50	50	70	70
<b>Maße und Gewichte</b>					
Länge	mm	1.600	1.600	ca. 1.700	ca. 1.700
Breite	mm	1.950	1.950	ca. 2.500	ca. 2.500
Höhe	mm	2.150	2.150	2.050	2.050
Gewicht	kg	2.600	2.600	3.000	3.000
<b>Leistungsmerkmale</b>					
Antriebsleistung Sägeblatt*	kW	7,5	25	18,5	30
Schnittgeschwindigkeit	m/min	16 - 225	850 - 3.900	20 - 160	830 - 4.100
Sägevorschub, stufenlos	mm/min	ca. 50-2.000	ca. 125 - 7.500	30 - 2.000	300 - 7.500
Sägevorschub-Eilrücklauf	mm/min	ca. 8.500	ca. 10.000	ca. 10.000	ca. 10.000
Nachschubwagen-Eilrücklauf	m/min	150	150	120	120
Werkstückspannung	N	2.000-10.000	2.000-10.000	20.000	20.000

(andere Schnittgeschwindigkeitsbereiche und Sägeblatt-Antriebsmotoren auf Anfrage)  
\* Grundmaschine bis 300 mm Abschnittlänge, ohne Zufuhreinrichtung)



## Hochleistung im Eiltempo: Die KASTOspeed-Kreissägeautomaten

**KASTOspeed: Schnelles und präzises Sägen in großen Stückzahlen.** Die Fachwelt baut auf die Kompetenz von KASTO. Press- oder Schmiedewerke, Armaturen- und Elektroteile-Hersteller, der Stahlhandel und fast alle Automobilzulieferer nutzen die Leistung von der KASTOspeed beim Sägen von Abschnitten aus Stahl und NE-Metallen. Die Kreissägeautomaten

überzeugen durch minimale Taktzeiten und ermöglichen im zwei- bis dreischichtigen Betrieb Millionen von exakten Abschnitten pro Jahr. Dank ihrer hohen Zuverlässigkeit und Präzision im Dauerbetrieb sind die KASTOspeed Sägeautomaten eine der meistverkauften Massenschnitt-Kreissägen ihrer Art weltweit.

## Leistungsstarke Lösungen für hohe Wirtschaftlichkeit

**KASTOspeed Großserien-Sägemaschinen setzen Maßstäbe beim Massenschnitt von Stahl, Aluminium, Messing und Kupfer.** HSS Vollstahl-Sägeblätter und hartmetallbestückte Sägeblätter kommen aufgabenspezifisch auf den Sägeautomaten zum Einsatz und gewährleistet in Verbindung mit der robusten

Bauweise höchste Zerspanungsleistungen. Weitere Pluspunkte von der KASTOspeed: kurze Nebenzeiten dank einem schnellen Materialnachschubwagen sowie einem hydraulisch gedämpften Abschnittmesanschlag.

# KASTOspeed C 9 / KASTOspeed M 9

Für Materialquerschnitte bis 90 mm



Großserien im Dauerbetrieb fertigt die KASTOspeed 9, wenn es sich um Abschnitte aus Stahl oder NE-Metallen mit einem Materialquerschnitt bis zu Ø 90 mm handelt. Je nach Zerspanbarkeit des Werkstoffes und der Produktionsanforderungen werden HSS-Vollstahlor oder Hartmetall-Einweg-Sägeblätter mit angepassten Schnittgeschwindigkeiten eingesetzt.

Die optimale Positionierung des Sägegetriebes und die Vierpunkt-Werkstückspannung ermöglichen den kürzesten Sägehub. Für das Stangen- und Abschnitt-handling werden verschiedene Optionen und Verkettung mit Bearbeitungsmaschinen angeboten.

Technische Daten		C 9	M 9
Werkstoff		Stahl	NE-Metalle
Sägeblatttyp		HM-bestückt	HM-bestückt / HSS-Vollst.
Sägeblattdurchmesser	mm	250 / 285 / 315	250 / 285 / 315
Schnittbreite	mm	2,0 / 2,0 / 2,5	bis 3,5
<b>Schnittbereiche</b>			
rund	mm	15 - 90	15 - 90
vierkant	mm	15 - 80	15 - 80
rechteck (HxB)	mm	15x15 - 85x80	15x15 - 120x75
kürz. Reststücklänge	mm	50	50



Schrägmagazin mit Ladescheiben und Zufuhrrollenbahn

Arbeitsbereich mit verstellbarer Sägeblattführung (patentiert),  
Messanschlag und Abschnittabfuhrband (Option)



Maschinensteuerung mit Technologieeingabe über Touch-Screen

Nachschubwagen mit Linearführungssystem und Material-Führungsschiene

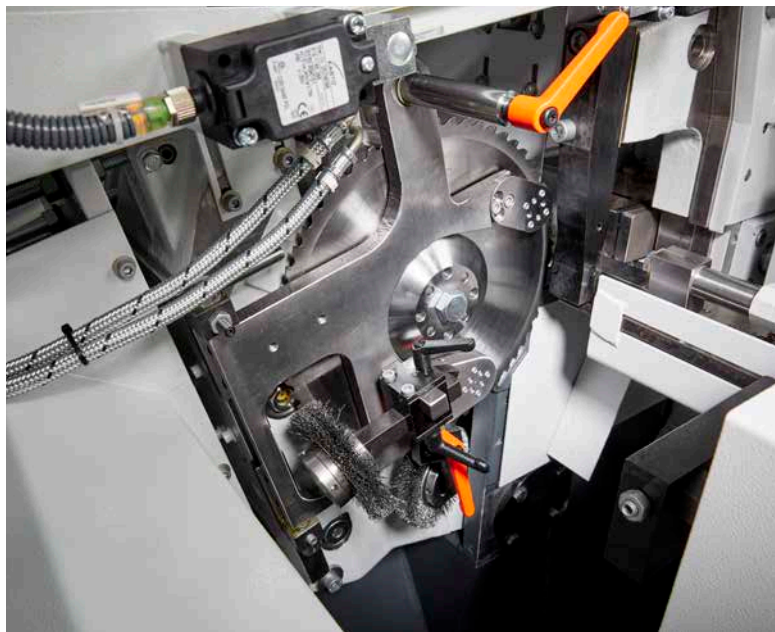

# KASTOspeed C 15 / KASTOspeed M 15

Für Materialquerschnitte bis 150 mm



Kreissägeautomaten der Baureihe KASTOspeed 15 erfüllen höchste Ansprüche an Leistungsstärke und Wirtschaftlichkeit beim Sägen von Stahl mit Zugfestigkeiten bis ca. 1.400 N/mm, auch von hochlegierten Stählen mit Hartmetall-Einwegsägeblättern und HSS-Vollstahlsägeblättern. Die Version M 15 wird zum Sägen von NE-Metallen, mit HSS- und/oder hartmetallbestückten Sägeblättern eingesetzt. Der stabile Maschinenaufbau mit dem schräg verzahnten Hochleistungs-Stirnradgetriebe in Kombination mit einem hydraulisch gedämpf-

ten Messanschlag und einem schnell positionierbaren Nachschubwagen gewährleistet höchste Ausbringleistungen für präzise Abschnitte.

Zusätzlich zur bewährten Ausstattung stehen umfangreiche, kundenorientierte Peripherielösungen für die wirtschaftliche Bearbeitung Ihrer Sägaufgaben zur Verfügung. Für die einfache und übersichtliche Eingabe der Sägaufträge ist eine bedienerfreundliche Marken-SPS-Steuerung mit übersichtlichem Operator-Panel integriert.

Technische Daten		C 15	M 15
Werkstoff		Stahl	NE-Metalle
Sägeblatttyp		HM-bestückt	HM-bestückt / HSS-Vollst.
Sägeblattdurchmesser	mm	360 / 425 / 460	360 / 425 / 460
Schnittbreite	mm	2,6 bzw. 2,7	2,6 bzw. 2,7
<b>Schnittbereiche</b>			
rund	mm	20 - 153	20 - 153
vierkant	mm	20 - 135	20 - 135
rechteck (HxB)	mm	20x 20 - 155x135	20x 20 - 155x135
Kürz. Reststücklänge	mm	70	70



Manuell einstellbarer Messanschlag, z.B. mit 1.000 mm Abschnittlänge

NC-Messanschlag für Abschnittslängen bis 1.000 mm (Option),  
alternativ für bis 3.000 mm verfügbar (Option)

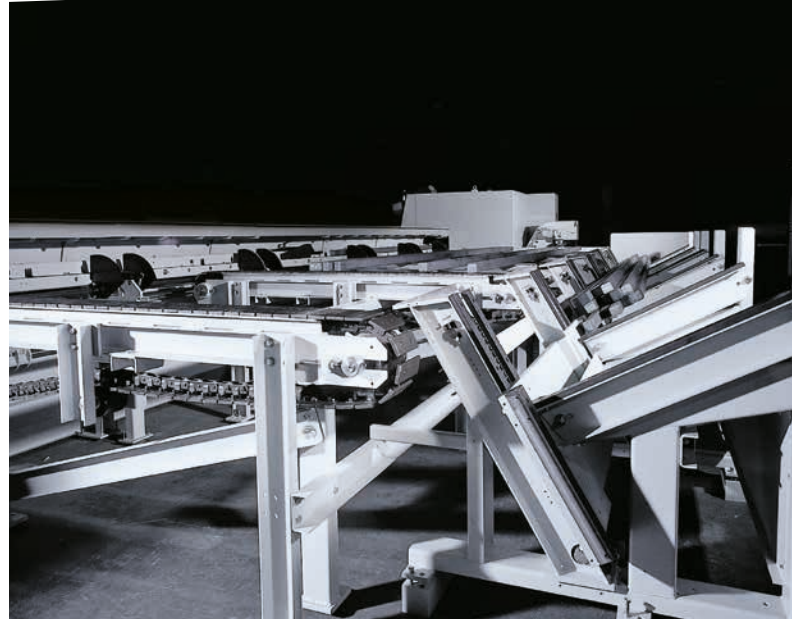

Flachmagazin in Kombination mit einem Bundlader (Option)



Doppelrollenbahn für automatischen Materialwechsel

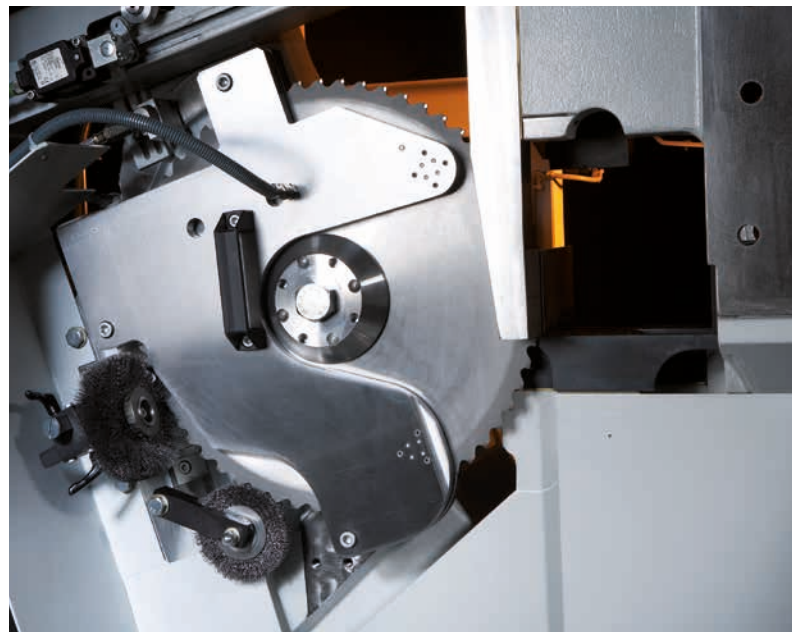

## Ausstattungsdetails und Zubehör

### Materialzufuhr angepasst an die Aufgabenstellung

Um große Mengen Rohmaterial vor der Maschine vorlagern zu können, stehen unterschiedliche Magazin-Varianten zur Verfügung. Beginnend mit dem Schrägmagazin, auf dem eine Lage Material vorgelegt werden kann, über einen Bundlader, bei dem ein Bund Material vollautomatisch vereinzelt wird, bis zum Flachmagazin für Rechteck- und Sonderprofile sowie für oberflächenempfindliche Materialien stehen unterschiedliche Optionen für einen langen, mannarmen Betrieb zur Verfügung.

Mit der Direktversorgung aus einem KASTO-Hochregallager lassen sich mehrere Materialbunde nacheinander vollautomatisch abarbeiten.

Mannlose Abfuhr und Sortierung – wichtige Voraussetzung für ein effektives Handling

Auf der Abfuhrseite werden zunächst Anschnitte und Reststücke von den Gutstücken getrennt. Je nach Abschnitlänge und Aufgabenstellung kommen eine Sortier-Rutsche oder ein Kipptisch zur Anwendung. Dabei können optional auch mehrere Behälter für die Gutstücke im Abwurfbereich positioniert werden. Einen höheren Automatisierungsgrad bietet die Roboter-Sortierung, die die Abschnitte je nach Aufgabenstellung mit unterschiedlichen Greifern geordnet in kundenspezifischen Behältern stapelt.



Bundlader mit Material in Ladeposition



Flachmagazin für Rechteck- und Sonderprofile

Kipptisch für lange Abschnitte

Kipptisch mit prismatischer Übergabeeinrichtung und Schrottbehälter

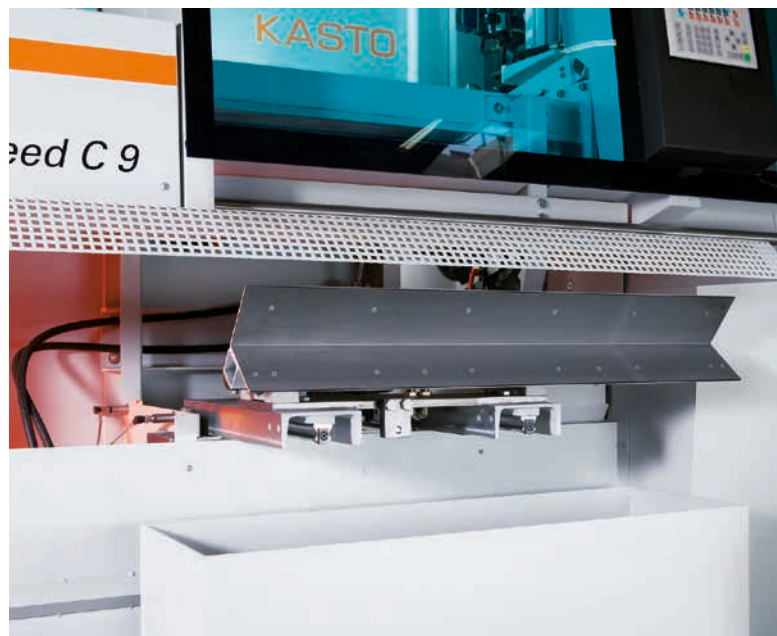

Bei der Säge hört die Lösungskompetenz nicht auf

Eine kompetente Beratung steht am Anfang des erfolgreichen Einsatzes einer KASTOspeed-Kreissägemaschine und basiert auf umfassender Technologie-Kompetenz, Schnittversuchen und langjähriger Erfahrung in unterschiedlichsten Aufgabenstellungen. Dabei werden Synergien mit anderen Geschäftsfeldern bei der Materialzuführung, der Versorgung aus Langgutlagern und beim vollautomatischen Sortieren und Stapeln der Abschnitte mit Robotern genutzt. Langfristig von Vorteil – auch bei späteren Anpassungen und Ergänzungen – ist die im Hause KASTO selbst entwickelte Steuerung, die auf bewährter Industriehardware läuft.

Späne-Entsorgung und Umweltschutz

Für die Entsorgung der beim Sägen anfallenden Späne stehen robuste Späneförderer sowie leistungsstarke Absaugeinrichtungen in verschiedenen Ausführungen zur Verfügung. Zur Reduzierung der Luftemissionswerte kommen z.B. elektrostatische Luftfilter zum Einsatz.



Abschnitt-Abfuhrband mit Schiebeeinrichtung (Ausführung „nach links“)

Abschnittentnahme mit einem speziell entwickelten Vakuumgreifer

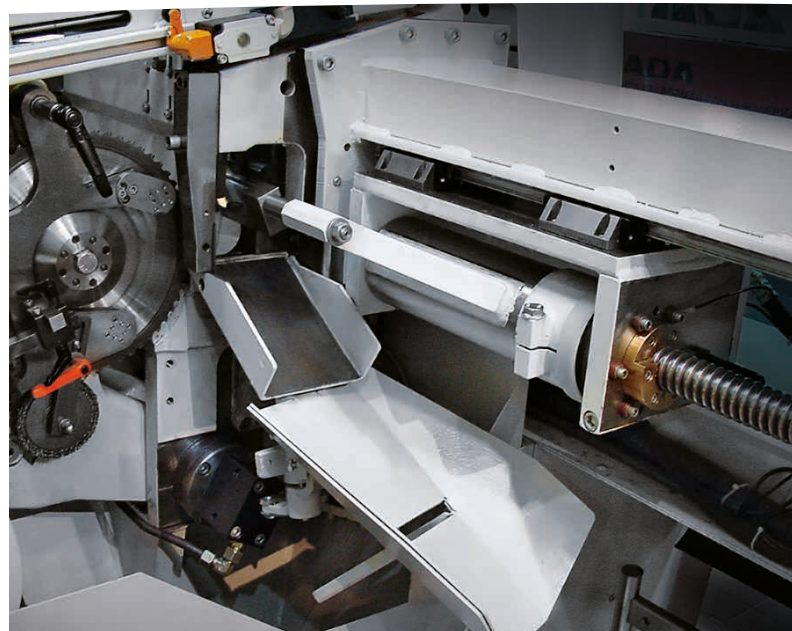
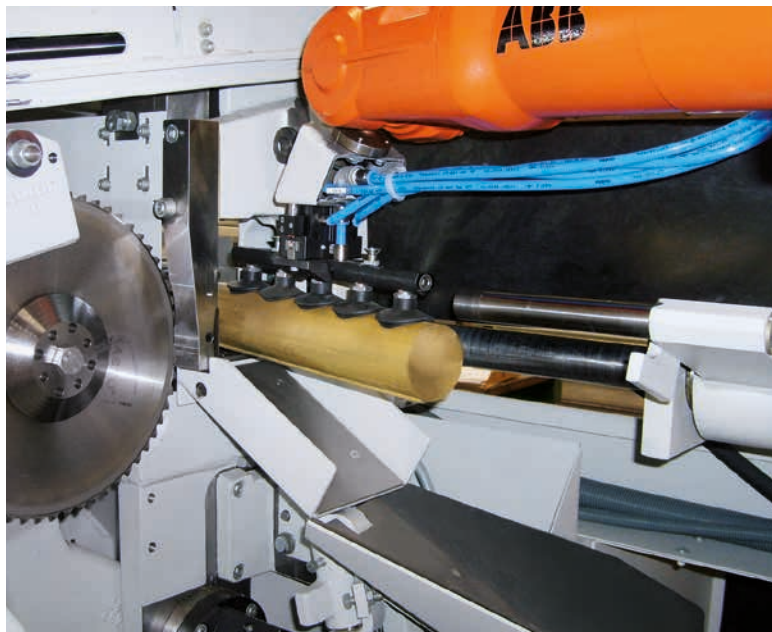

Sortierweiche für Reststücke, Gutteile und Anschnitte

Abschnitt-Sortiereinrichtung mit mehreren Palettenplätzen





## KASTOvariospeed

### Vollautomatische Produktionskreissäge

Das automatische Anpassen an sich ständig ändernde Anforderungen ist unser Standard: Die vollautomatische Produktionskreissäge für hohe Leistungsansprüche bei geringen bis mittleren Auftragslosgrößen.

Unabhängig von der Materialqualität, Form und Abmessung arbeitet die KASTOvariospeed schnellwechselnde Aufträge vollautomatisch, mannarm ab. Wahlweise können dazu hartmetallbestückte oder

Technische Daten		KASTOvariospeed C 15 / C 18
<b>Schnittbereich</b>		
rund (Option ø 180 mm)	mm	10 - 152 / 20 - 180
vierkant (Option ø 180 mm)	mm	10 x 10 bis 135 x 135 / 20 x 20-140 x 140
flach (Option ø 180 mm)	mm	10 x 10 bis 155 x 120 / 20 x 20-180 x 140
<b>Maße und Gewichte</b>		
Länge x Breite x Höhe	mm	10.600 x 4.420 . 2.340
kürzeste Reststücklänge	mm	40
Sägeblattdurchmesser (HM/HSS)	mm	360 - 460
Materialauflagehöhe	mm	950
Gewicht ohne Zufuhreinrichtung	kg	3.900
<b>Leistungsmerkmale</b>		
Gesamtanschlusswert in Grundausstattung	kW	28
Sägeantrieb frequenzger. mit Überlastschutz	mm	900
Schnittgeschwindigkeit, stufenlos	m/min	8 - 150
Sägevorschub, stufenlos	mm/min	16 - 1.000
Eilrücklauf	mm/min	7.000



HSS-Kreissägeblätter eingesetzt werden. Die Sägemaschinensteuerung *ProControl*, mit übersichtlichem und hohem Bedienkomfort bietet die Möglichkeit, bis zu 500 Materialdaten für HM- und HSS-Sägewerk-

zeuge zu hinterlegen, bis zu 200 Aufträge zu verwalten, Eilaufträge einzufügen und die Anlagenzustände zu visualisieren.

## Der Spezialist für schnelle Auftragsabwicklung

- Basis für hohe Schnittleistungen und lange Standzeiten der Sägeblätter sind der schwere Maschinenständer und leistungsfähige Komponenten
- Frequenz geregelter 18-kW-Drehstrommotor mit dem bewährten Hochleistungs-Stirnradgetriebe.
- Vorgespannte Kugelrollspindel, für minimale Nebenzeiten, automatische Anpassung des Vorschubweges an die Werkstückabmessung und Form, Eilrücklauf nach dem Durchsägen
- Präzise Sägeabschnitte durch optimale und patentierte Sägeblattführung beim Ein- und Austritt des Sägeblattes
- NC-Materialvorschub mit Zugzange, Abschnittslängen von 7 bis 2.000 mm in einem Zug, Mindest-
- reststücklänge nur 40 mm
- Kipptisch zum Absortieren der Abschnitte
- Sortierbereich innerhalb der Abschnittslängen-Zugstrecke
- Sägemaschinen-Steuerung Pro Control (*Expert-Control* Option)
- Anlagendiagnose für sämtliche Betriebszustände, Fehlermeldung in Klartext
- Zuordnung der Schnitttechnologie für die entsprechenden Materialqualitäten nach DIN oder Stahlschlüssel des eingesetzten Sägeblattes (HSS oder HM)



# KASTOvariospeed C 15 / C 18

Für Materialquerschnitte bis 150 mm / 180 mm



## Materialversorgung

Für jede Anforderung die richtige Materialversorgung. Die Materialversorgung mit Rundmaterial erfolgt durch ein Schrägmagazin und gewährleistet damit einen mannarmen Betrieb.

Werkstückabmessungen, -formen und -qualitäten. Weitere Möglichkeiten der mannlosen Materialversorgung bestehen bei einer direkten Integration in ein KASTOcenter (Kombination Säge und Lager).

Ein automatisches Universalmagazin ermöglicht eine vielfältige Materialbereitstellung in unterschiedlichen

Technische Daten		KASTOvariospeed C 15 / C 18	
<b>Schnittbereich</b>			
rund (Option ø 180 mm)	mm	10 - 152 / 20 - 180	
vierkant (Option ø 180 mm)	mm	10 x 10 bis 135 x 135 / 20 x 20 - 140 x 140	
flach (Option ø 180 mm)	mm	10 x 10 bis 155 x 120 / 20 x 20 - 180 x 140	
<b>Maße und Gewichte</b>			
Länge x Breite x Höhe	mm	10.600 x 4.420 . 2.340	
Gesamtanschlusswert in Grundausstattung	kW	28	

## Abschnittsortiermöglichkeiten

Für jeden Abschnitt der richtige Platz. Besonders platzsparend erfolgt das Absortieren von Abschnitten innerhalb der Sägemaschine. Die Länge der Sortierstrecke beträgt in Materialflussrichtung beidseitig 2.000 mm. Sämtliche Abschnitte bis 2.000 mm werden automatisch, längenabhängig auf eine oder mehrere Positionen sortiert. An-

schnitte und Reststücke werden separat entsorgt. Zur geräusch- und beschädigungsarmen Ablage von schweren Abschnitten hat sich die KASTO Quersortierung bewährt. Lange Abschnitte können nach dem Sägen auf Ablagetischen automatisch abgeschoben werden.



KASTO Universalmagazin



KASTO Schrägmagazin



Geräuscharmes Ablegen schwerer Werkstücke...

Absortieren langer Abschnitte innerhalb der Maschine



... mit der KASTO Quersortierung (Option)

Absortieren langer Abschnitte außerhalb der Maschine.

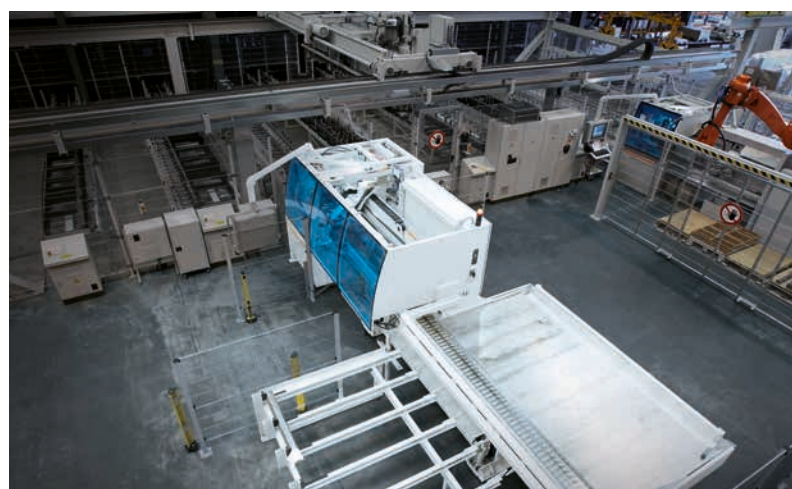

## KASTOsort

Handling-Kompetenz für Sägemaschinen und Lagertechnik durch von KASTO integrierte Industrieroboter

KASTOsort bietet die Möglichkeit, die komplette Abschnittvielfalt Ihrer KASTO-Sägemaschine ohne zusätzlichen Bedienungsaufwand zu palettieren – oder an weitere Bearbeitungssysteme zu übergeben.

Die Erfahrung aus der Integration von weltweit über 100 Industrierobotern an Sägesystemen, die hochflexible Programmstruktur und innovative Greifkonzepte erlauben eine unerschöpfliche Vielfalt an Möglichkeiten. Egal ob Flachmaterial, Scheiben oder Rundstäbe gestapelt, entgratet oder markiert werden sollen: Das System reagiert dank der dezentral selbstorganisierten Programmlogik und des mehrstufigen Greiferwechselkonzeptes intelligent auf jede neue Abschnittabmessung.

KASTOsort ist stringent in die KASTO-Systemwelt integriert. Dies ermöglicht dem Bedienpersonal eine ebenso einfache wie anschauliche Überwachung und Kontrolle des Robotersystems im laufenden Betrieb.

Das Stapelbild der Abschnitte in den Behältern wird für jede beliebige Abmessung und jeden Behälter automatisch neu generiert – und optimiert. Die Behälter, in welche die Abschnitte gestapelt werden, sind frei wählbar.

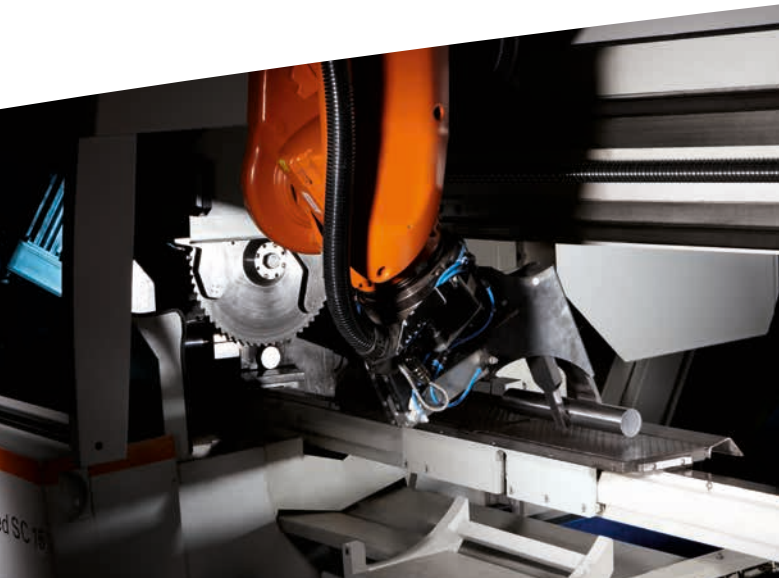

## Vollständige Prozessintegration und individuelle Anpassbarkeit

Zur Vervollständigung Ihrer Automatisierungswünsche kann das Roboterhandlingsystem durch Folgeprozesse erweitert werden. Neben den Handhabungsprozessen wie Palettieren, Beladen und Kommissionieren stehen Ihnen folgende Prozesse zur Verfügung:

- Anfasen, Entgraten
- Zentrierbohren
- Reinigen, Aussaugen von Rohren
- Wiegen, (Längen-) Messung
- Etikettieren, Bedrucken
- Nadelmarkieren
- uvm.

Sofern für die Automatisierung von Arbeitsprozessen nicht auf eine Standardlösung zurückgegriffen werden kann, generieren unsere Entwickler kundenindividuell optimale Lösungen und Strategien.

Mehr zu den smarten Lösungen von KASTO finden Sie in der Broschüre „KASTO *SmartSolutions* - Innovative“, digitale Lösungen

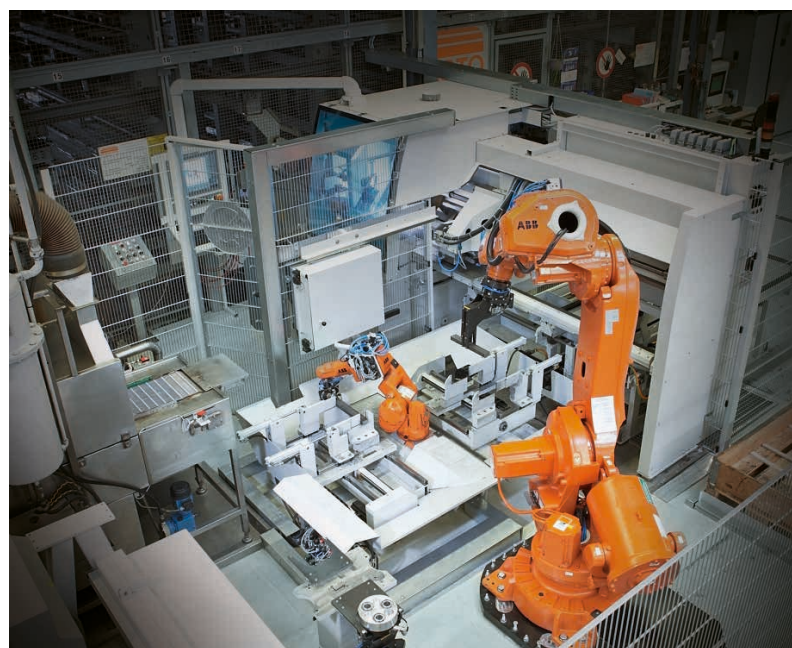

# KASTO - Sägen. Lager. Mehr.

## Kompetenz auf ganzer Linie

Seit fast 180 Jahren steht KASTO für Qualität und Innovation. Neben Metallsägen und automatischen Lagersystemen für Langgut und Blech bietet KASTO kundenindividuelle Materiallogistiklösungen. Abgerundet wird das Produktportfolio durch intelligente

Softwarelösungen und den kompetenten KASTO-Service. Durch die kontinuierliche Entwicklung neuer Technologien und eine permanente Optimierung von Maschinenkonzepten ist KASTO heute Weltmarktführer beim Sägen und Lagern von Metall.

### Sägemaschinen von KASTO



Das KASTO-Sägeportfolio umfasst Bügel-, Band- und Kreissägen von der Werkstattsäge bis zu leistungsstarken Vollautomaten. [www.kasto.com/saegen](http://www.kasto.com/saegen)

### Lagerlösungen von KASTO



Schneller Zugriff, hohe Raumausnutzung und gute Lagerübersicht charakterisieren alle Lagersysteme von KASTO. [www.kasto.com/lager](http://www.kasto.com/lager)

### KASTO-Service



Rasche Verfügbarkeit von Ersatzteilen und individuelle Betreuung sind selbstverständlich. *KASTOretrofit* passt Ihre bewährten Systeme den aktuellen Erfordernissen an. [www.kasto.com/service\\_de](http://www.kasto.com/service_de)

### KASTO SmartSolutions



KASTO bietet zahlreiche digitale Automatisierungslösungen, um die Metallverarbeitung und Lagerung leistungsfähiger, flexibler und kosteneffizienter zu gestalten. [www.kasto.com/smart\\_de](http://www.kasto.com/smart_de)

Ihr KASTO Partner:

KASTO Maschinenbau  
GmbH & Co. KG  
Industriestr. 14  
DE-77855 Achern  
+49 7841 61-0  
[kasto@kasto.com](mailto:kasto@kasto.com)  
[www.kasto.com](http://www.kasto.com)

